

ÖSSZESZERELÉSI ÉS HASZNÁLATI ÚTMUTATÓ A ACAPULCO ÁGYHOZ

Kedves Vásárlónk !

Az Ön által vásárolt lapraszerelt ágyhoz szeretnék néhány hasznos tanácsot adni.

Az ágy a következő részekből áll:

1: fejtég	1db
2: oldalak	2db
3: lábtég	1db
4: keretek	1v2db
5: felső duplung	2db
6: alsó duplung	2db
7: középső merevítő	1db
8: fenéklemez	2db

A szerelvény csomag tartalma:

A: középső sarokvas	2db	4x20 facsavar	4db
B: Sarokvas	4db	Excenterpersely	12db
M8x30 csavar	16db	Gérösszekötő	6db
M6x60 csavar	4db	M8 anya	4db
„C”alátét+M6 anya	4db	Vasalattakaró	2db
M6x30 csavar	6db	4-es imbuszkulcs	1db
M8x45imb.f lapos csavar	8db	5-ös imbuszkulcs	1db
M8x45hatl.f csavar	6db	Középső támasztó láb	2db
M8x55imb.f lapos csavar	4db	Avenue láb	4db

1. Rögzítse a „B” jelű sarok vasakat az M8x30-as csavarokkal az oldalakhoz

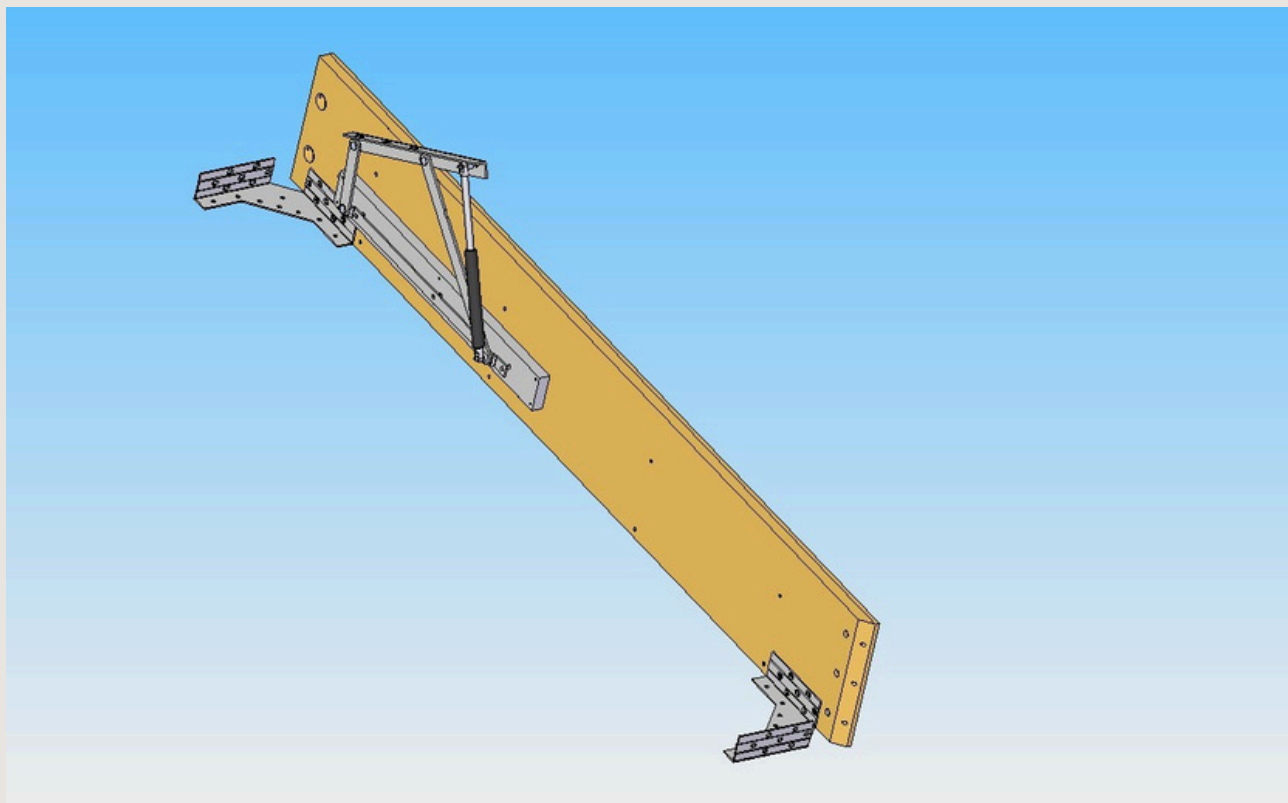

2. Rögzítse az oldalon az alsó duplungokat M8x45 csavarokkal

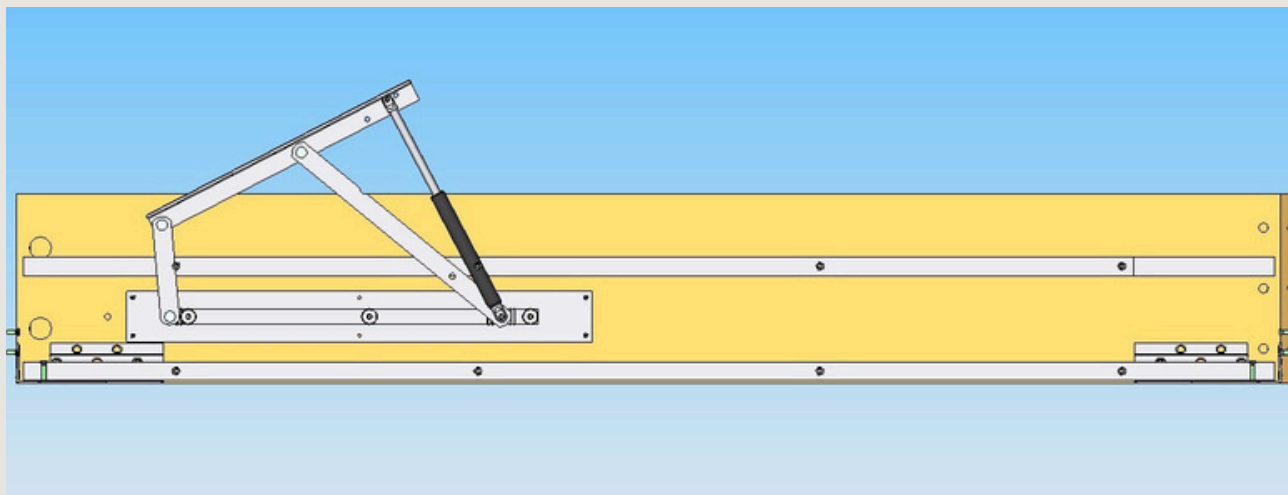

3. Rakja be az excenterösszehúzókat az oldalba és a lábvégebe, tegye be a gérösszekötőket, majd rögzítse a lábvéget, először a sarokvashoz lazán, majd az excenteres összehúzókkal, végül pedig húzza meg a sarokvas 8x30-as csavarjait. Ezután rögzítse a lábvégen a felső bükk duplungot M8x55 imbuszfejű csavarral.

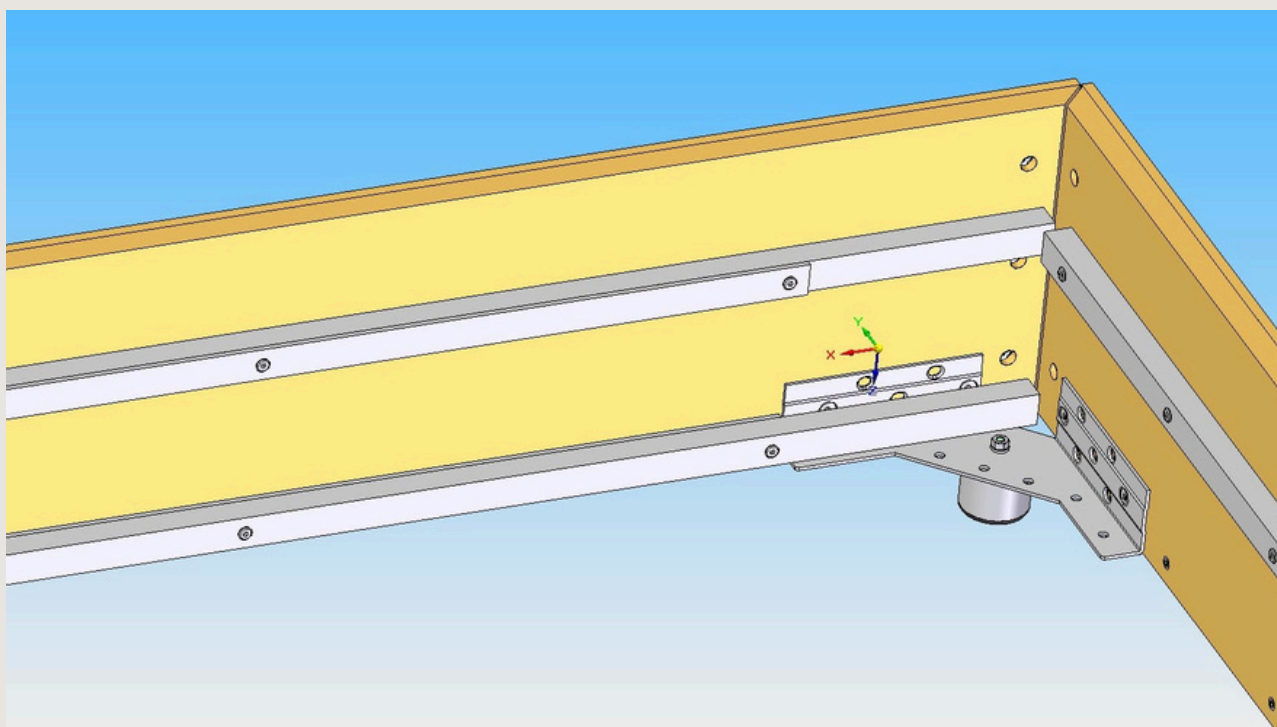

4. Rögzítse a fejtövet, szintén először a sarokvashoz lazán, majd az átmenőcsavarral, a „C” alakú alátéttel és az anyával. Ezután rögzítse a lábakat a sarokvashoz M8-as anyával.

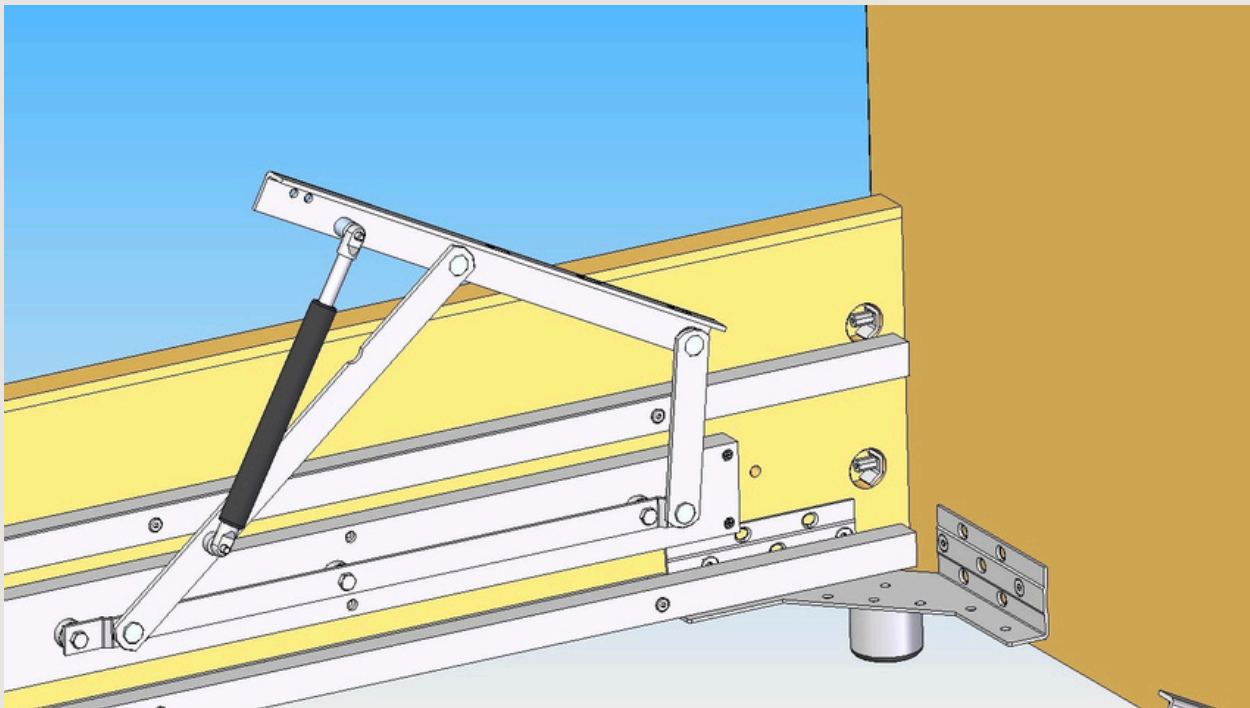

5. Rögzítse a középső merevítőt az „A” sarokvassal. Először a merevítőhöz rögzítse a vasakat, utána a fejtéghez és a lábvégéhez.

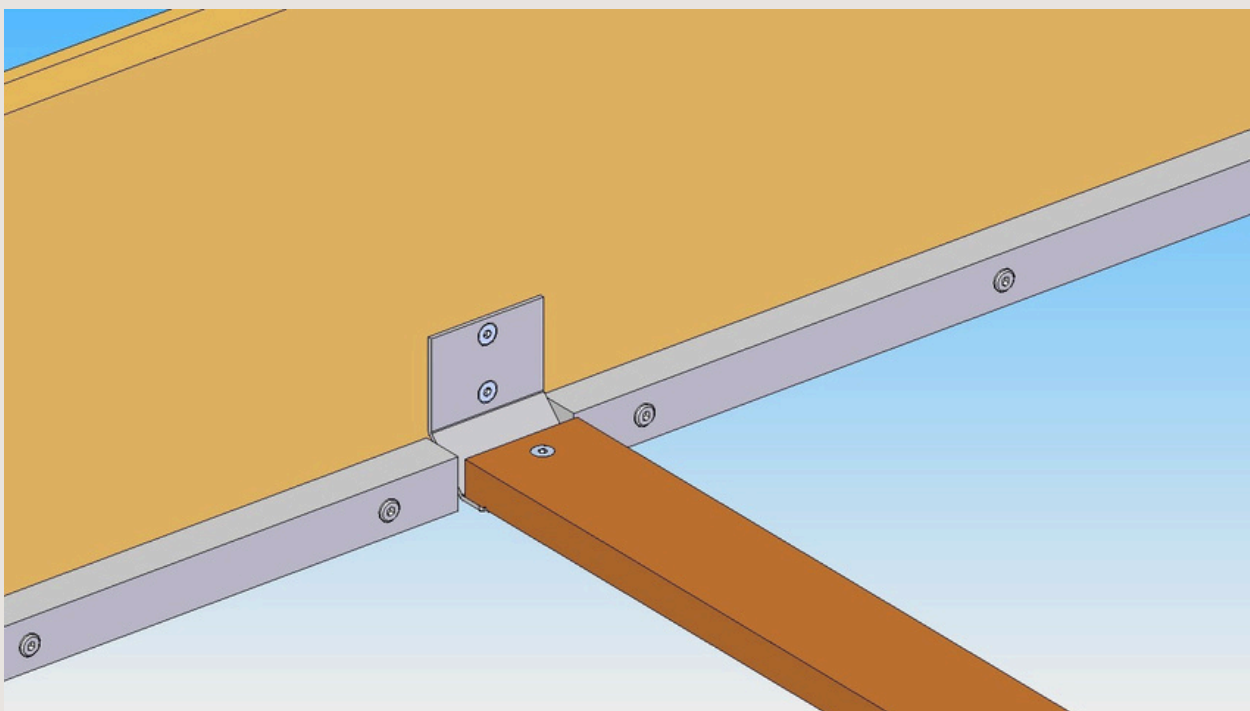

6. Az emelőszervezetbe illessze be a gázteleszkópot. Majd tegye bele az ágyba a fenéklemezt, és rögzítse facsavarral a vasalattakarókat.

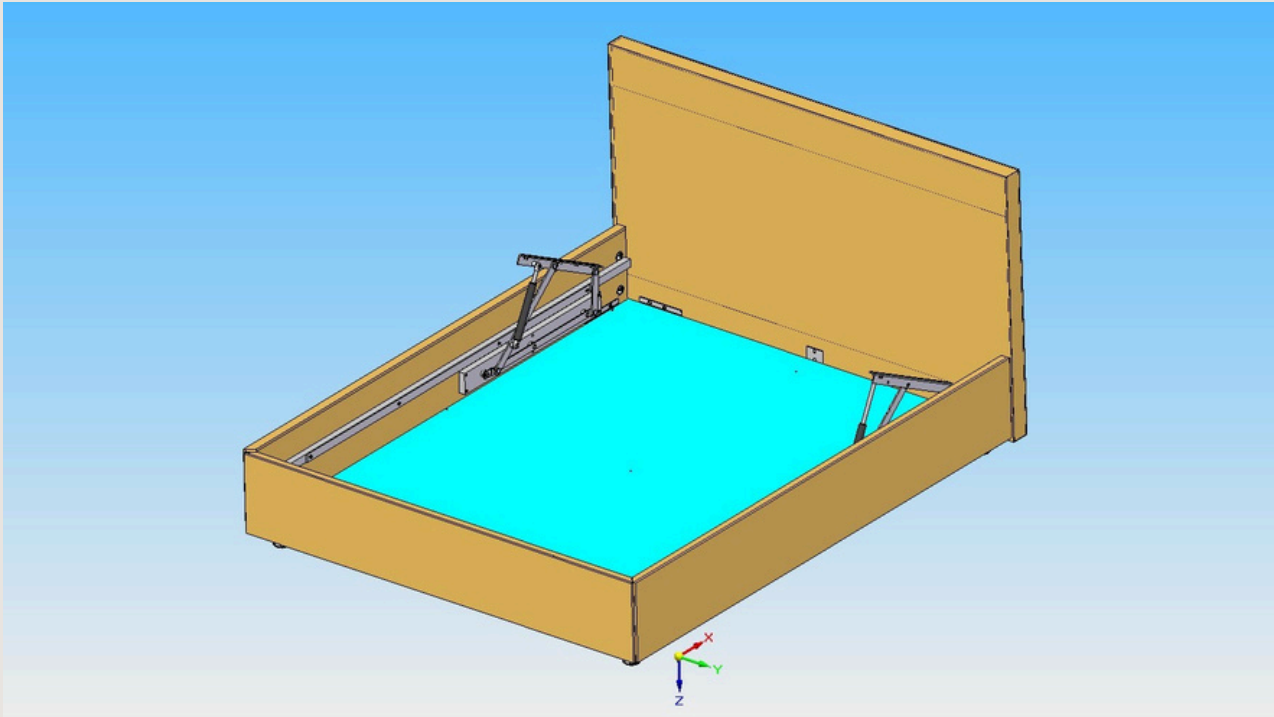

7. Rögzítse a szürkevásznas keretet facsavarral.

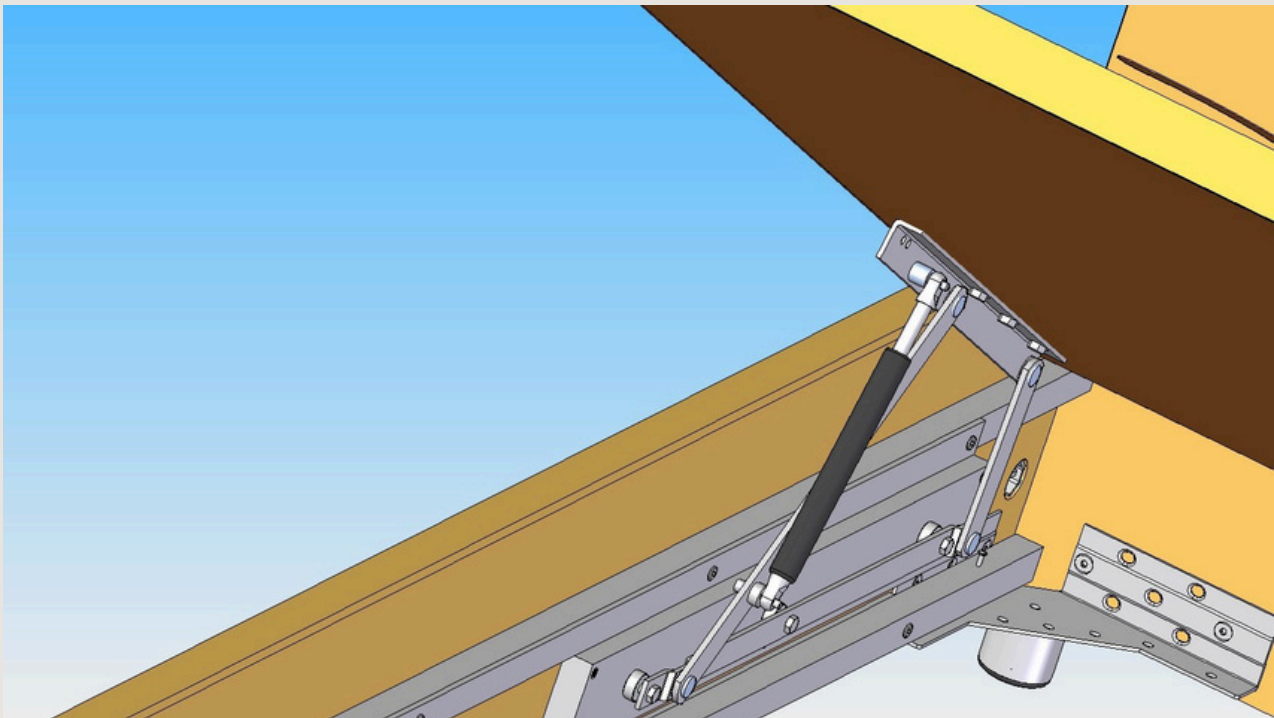

Tisztítás:

A kárpitozott felületek tisztítását alacsony fokozaton végzett porszívózás után, a kereskedelmi forgalomban kapható kárpittisztító szerekkel javasoljuk elvégezni az azokon feltüntetett utasítás szerint. Először végezzen tisztítási próbát a termékhez mellékelt szövetmintán vagy nem látható helyen.

Kemény sörtéjű porszívófej a tisztításnál nem használható. Nagyobb felületek tisztítását célszerű szakemberre bízni.

A felületeket sugárzó hőtől óvni kell!

Köszönjük, hogy tőlünk vásárolt!
CARDO Matrac és Bútorgyártó Kft.